



Specifiche

Quote area di lavoro

Cliente: Sant'Anna Pisa

Data: 25/02/2025

- Predisposizione attrezzatura di fissaggio;
- Quotatura area di test;
- Note integrative di trasporto;

Nella parte terminale dell'attuatore sono stati predisposti 4 fori filettati M8 e due fori spina di diametro 4 mm per permettere il fissaggio e l'allineamento dell'attrezzatura di test.



Figura 1



Figura 12

Quote attuatori orizzontali

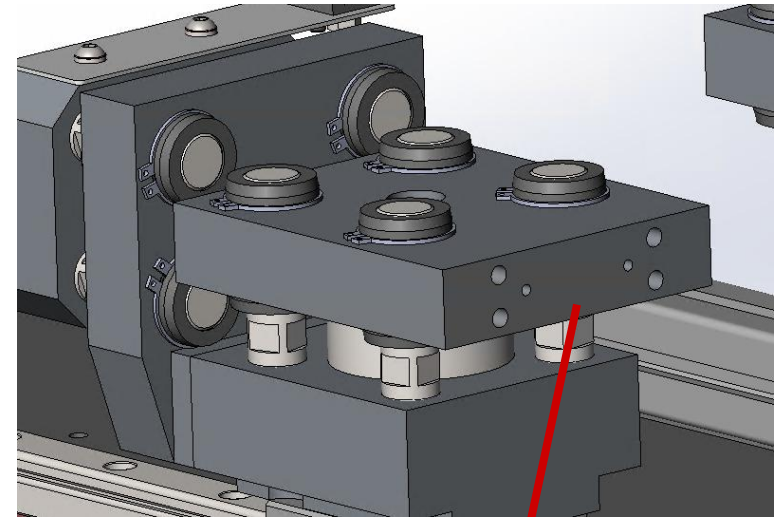

Figura 2

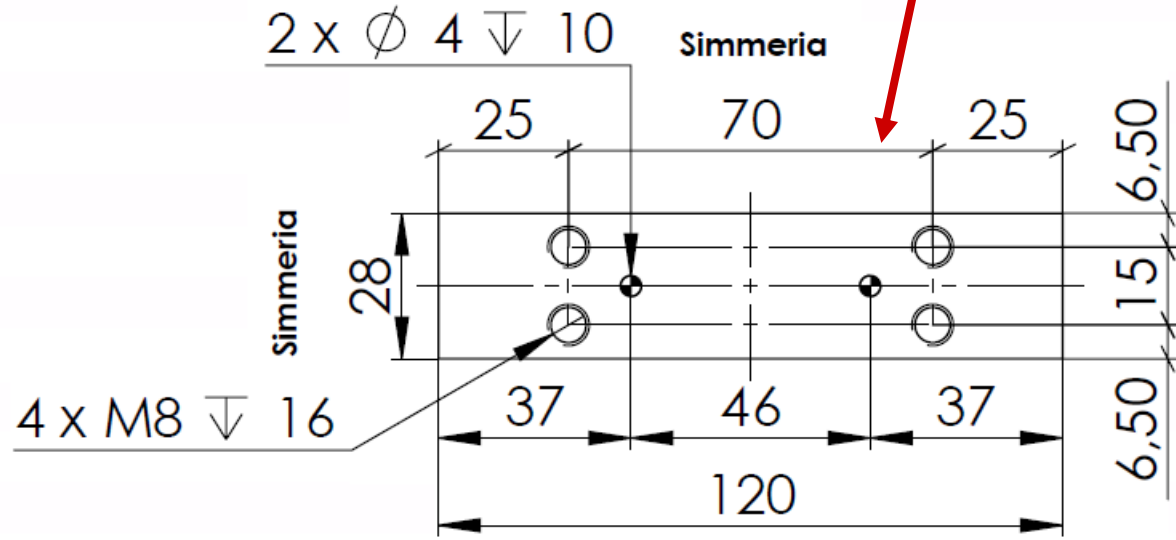
N. quota	1	2	3	4	5	6
Quota [mm]	46,5	66,5	120	85	235	145

Quote attuatore verticale

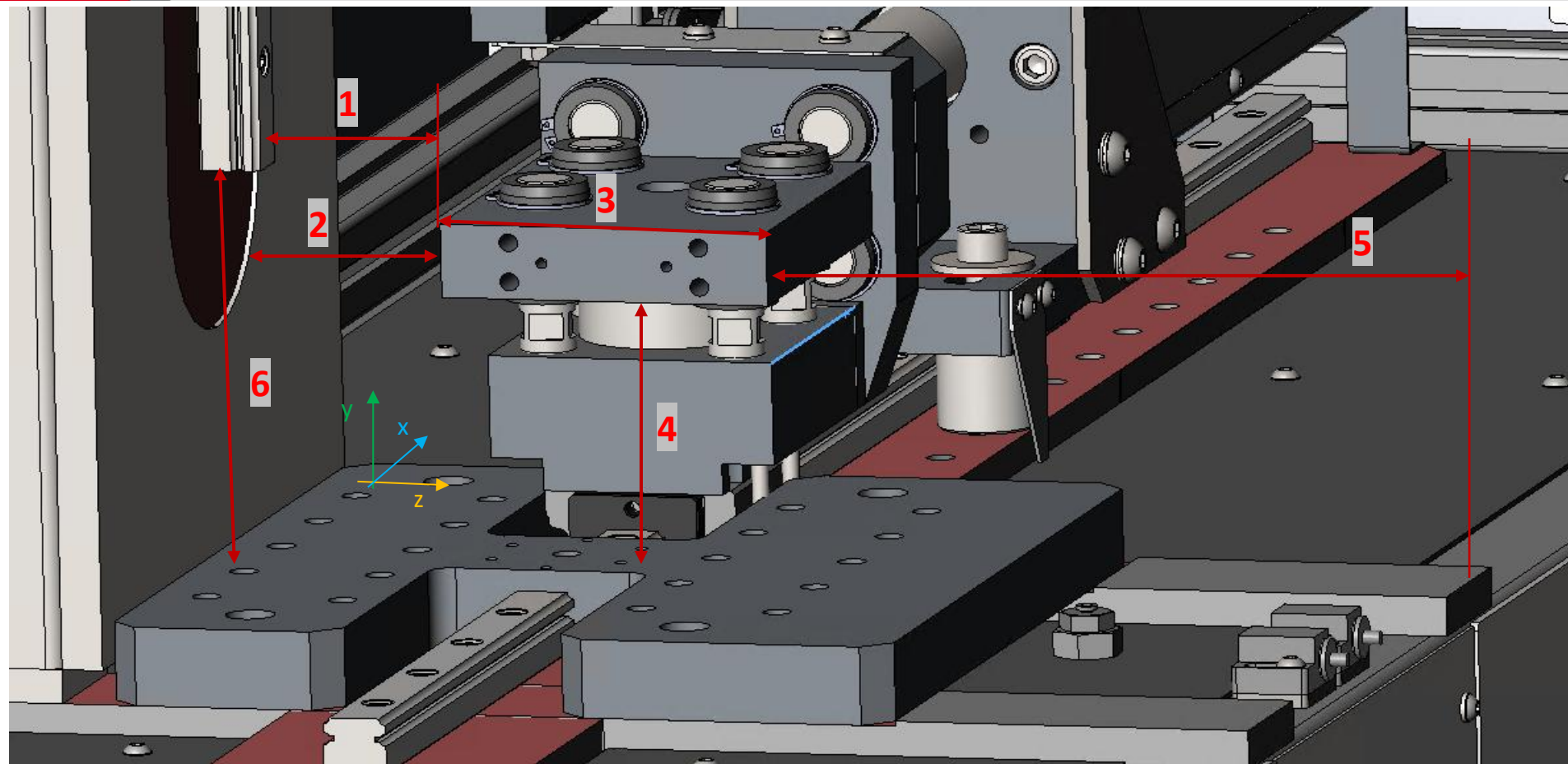
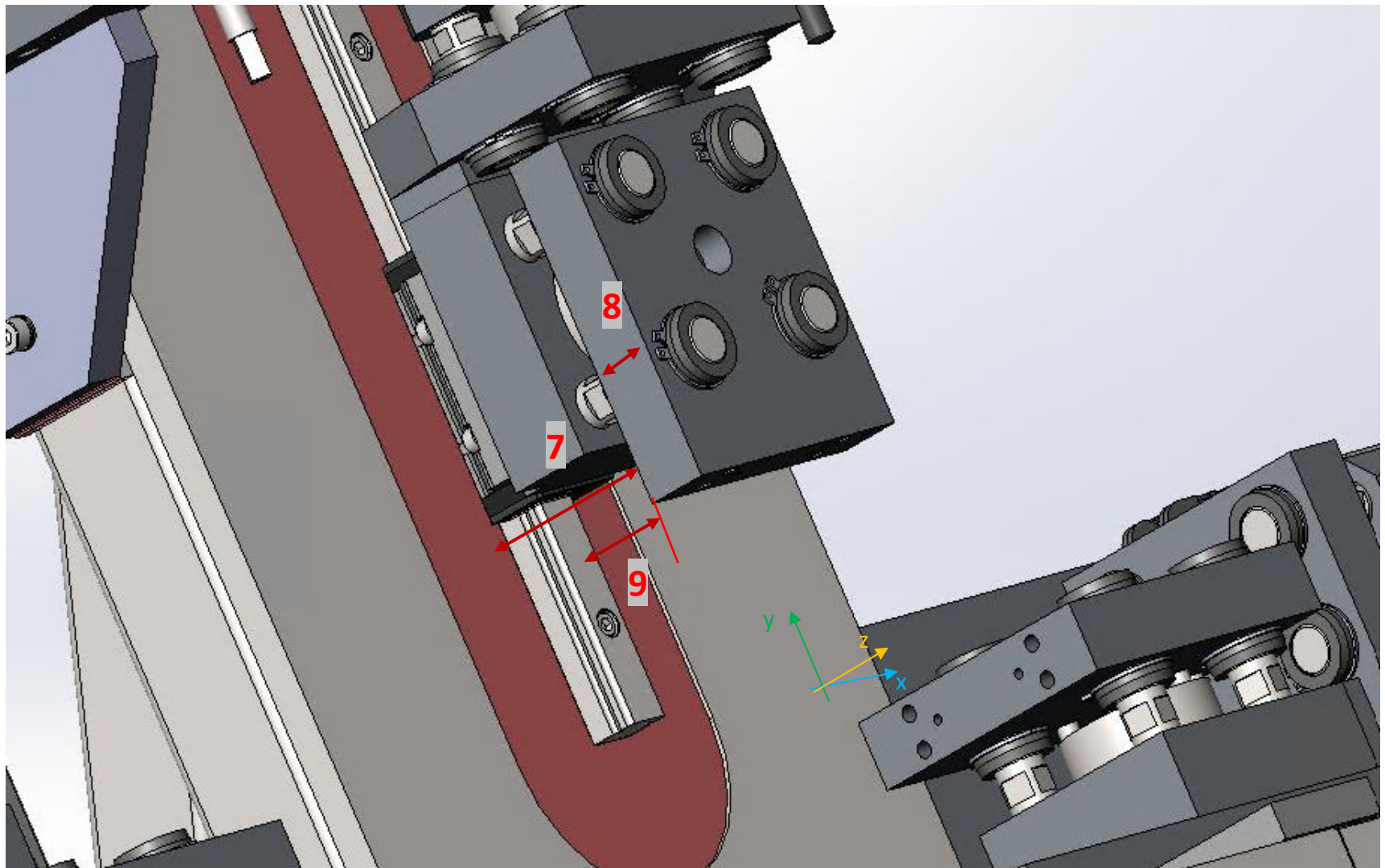

Figura 3

N. quota	7	8	9
Quota [mm]	113	28	93